

PRODUCT SHEET · FICHE PRODUIT

# M.B CRYSTAL



Non contractual picture / Photographie non contractuelle.

AAE M.B.CRYSTAL FP



Alain Ellouz  
.paris

# TECHNICAL INFORMATION

## INFORMATIONS TECHNIQUES

M.B CRYSTAL

<b>Type</b>	Wall light <i>Applique</i>
<b>Environment</b> <i>Environnement</i>	Indoor <i>Intérieur</i>
<b>Material</b> <i>Matériaux</i>	6 x crystals 5,9" x 4" and brass <i>6 x cristaux 150 x 80 mm et laiton</i>
<b>Lighting system</b> <i>Système d'éclairage</i>	M.B CRYSTAL Remote transformer / <i>Transformateur déporté</i> : - G9 x 2 - Recommended bulb : LED bulb G9 3W 2700K 215 lm - Dimmable <i>G9 x 2 - Ampoule recommandée : Ampoule LED G9 3W 2700K 215 lm - Variable</i> - LED Strip 9,6 W/m - 180 lm - Dimmable intensity and color (2700K to 6000K) - Remote transformer <i>Bande LED 9,6 W/m - 180 lm - Variable en intensité et en température de couleur (2700K à 6000K) - Transformateur déporté</i>  M.B CRYSTAL Integrated transformer / <i>M.B CRYSTAL transformateur intégré</i> : LED Strip 9,6 W/m 2700K - 360 lm - Phase dimming - Integrated 10W transformer <i>Bande LED 9,6 W/m 2700K - 360 lm - Variation de phase - Transformateur 10W intégré</i>
<b>Voltage</b>	230 V (UE)
<b>Wattage</b>	M.B CRYSTAL remote transformer / <i>transformateur déporté</i> : 2,3W M.B CRYSTAL integrated transformer / <i>M.B CRYSTAL transformateur intégré</i> : 4,6W

### References

	M.B CRYSTAL Remote transformer <i>Transformateur déporté</i>	M.B CRYSTAL Integrated transformer <i>Transformateur intégré</i>
Satin brass / <i>Laiton satiné</i>	COL-0515	
Antique brass / <i>Bronze médaille</i>	COL-0517	COL-0573
Chrome	COL-0412	

### Dimensions :

**M.B CRYSTAL**  
Remote transformer / *Transformateur déporté*  
Integrated transformer / *Transformateur intégré*  
Front view / *Vue de face*

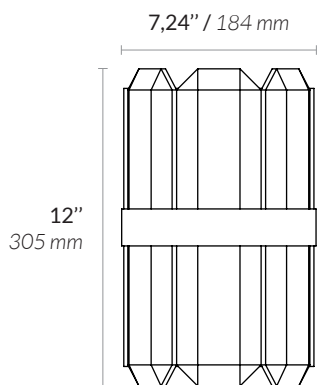

**M.B CRYSTAL**  
Remote transformer  
*Transformateur déporté*  
Side view / *Vue de côté*

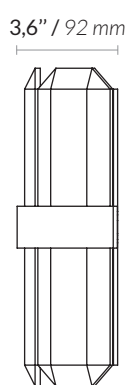

**M.B CRYSTAL**  
Integrated transformer  
*Transformateur intégré*  
Side view / *Vue de côté*

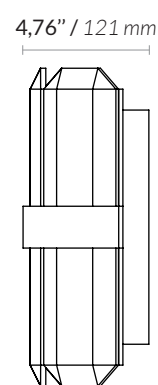

### Weight / Poids :

5,5 Kg

6 Kg

## FINISHES

### FINITIONS

#### Metal plating finish

*Laitonnage*



Satin brass  
*Laiton satiné*  
ref: dcl-009



Antique brass  
*Bronze médaille*  
ref: dcl-005



Chrome  
ref: dcl-007

2 years warranty. General terms and conditions of sales / *Garantie 2 ans. Voir conditions générales de vente.*

PARIS : contact@atelierlainellouz.com, +33 (0)1 73 95 03 20 - LONDON : contactuk@atelierlainellouz.com